

TEKNIK NYANYIAN DAN PERMAINAN KAROM MEMBANTU  
MURID TAHUN SATU MENGENALI KEDUDUKAN DAN  
BILANGAN TITIK HURUF JIM, CHA, HA DAN KHA DENGAN  
BETUL

Ainul Husna Binti Mohamed

UNIVERSITI SAINS ISLAM MALAYSIA

TEKNIK NYANYIAN DAN PERMAINAN KAROM MEMBANTU  
MURID TAHUN SATU MENGENALI KEDUDUKAN DAN  
BILANGAN TITIK HURUF JIM, CHA, HA DAN KHA DENGAN  
BETUL

Ainul Husna Binti Mohamed

No Matrik : 1122545

Laporan ilmiah ini dikemukakan untuk memenuhi syarat memperolehi  
IJAZAH SARJANA MUDA PENDIDIKAN  
(PENDIDIKAN ISLAM SEKOLAH RENDAH) DENGAN KEPUJIAN

Fakulti Pengajian Bahasa Utama  
UNIVERSITI SAINS ISLAM MALAYSIA

Nilai

JULAI 2016

**PENGAKUAN PENYELIDIK**

بِسْمِ اللَّهِ الرَّحْمَنِ الرَّحِيمِ

Adalah dengan ini saya akui bahawa semua hasil tulisan dan tugas dalam kajian ini adalah hasil kerja saya sendiri kecuali petikan dan ringkasan yang tiap-tiap satunya telah saya jelaskan sumbernya.

Tarikh : 05 Julai 2016

Tandatangan : .....

Nama : Ainul Husna bintiMohamed

No. Matrik : 1122545

Alamat : Lot 127, Jln Bayu Merbau 1A,

Bayu Lakehomes,

71700 Mantin,

Negeri Sembilan.

## PENGHARGAAN

بِسْمِ اللَّهِ الرَّحْمَنِ الرَّحِيمِ

Dengan nama Allah yang Maha Pemurah lagi Maha Penyayang. Segala puji bagi Allah S.W.T tuhan semesta alam serta selawat dan salam ke atas junjungan Nabi Muhammad S.A.W.

Syukur ke hadrat Allah S.W.T. kerana dengan limpah dan keizinan-Nya saya dapat menyempurnakan Penulisan Ilmiah ini. Sekalung penghargaan yang tidak terhingga saya tujukan buat pensyarah penyelia yang budiman iaitu Puan Zarina Ashikin binti Zakaria di atas kesudian beliau memberikan bimbingan, idea dan tunjuk ajar kepada saya untuk menyempurnakan latihan ilmiah ini. Terima kasih juga diucapkan kepada semua pensyarah yang banyak mencurahkan ilmu sepanjang saya menuntut di Universiti Sains Islam Malaysia (USIM). Semoga segala ilmu yang disampaikan akan mendapat ganjaran daripada Allah s.w.t.. In sha Allah.

Tidak lupa ucapan penghargaan dan terima kasih kepada Dr Noor Saazai binti Mat Saad, selaku Ketua Program Pensiswazahan Guru yang tidak jemu memberi bimbingan dan melayan kerenah kami tanpa mengira waktu. Hanya Allah sahaja yang layak membalas budi baikmu.

Seterusnya, sekalung ucapan terima kasih buat suami tersayang yang sentiasa memberi dorongan, galakan, bimbingan dan kerjasama sepanjang adinda menjadi siswazah di USIM ini. Jasamu dalam membantu menguruskan urusan rumahtangga kita tidak akan kulupa hingga ke akhir hayat.

Semoga penulisan yang sedikit ini boleh dijadikan rujukan kepada yang memerlukan. Kemaafan dipinta andai terdapat kesalahan dan kekurangan pada hasil penulisan ini. Didoakan agar kita sentiasa mendapat taufik dan hidayah serta berada di dalam peliharaan-Nya.

Sekian, wassalam.

## ABSTRAK

Pelajaran Jawi merupakan satu cabang dalam mata pelajaran Pendidikan Islam yang wajib dipelajari oleh setiap murid muslim di sekolah rendah. Namun adalah menjadi masalah kepada murid dalam menguasai kemahiran penulisan dan pembacaan jawi. Sejak awal lagi murid lemah dan keliru dalam mengenal huruf-huruf yang sama bentuk tetapi berbeza dari segi bilangan dan kedudukan titik. Oleh yang demikian, satu kajian telah dilaksanakan untuk mengesan dan mengatasi masalah ini dari terus berlarutan. Penyelidik telah menjalankan kajian di SJKC Chi Chi, Mantin yang melibatkan bilangan responden seramai enam orang dari kalangan murid-murid tahun satu. Data kajian diperolehi melalui temu bual, ujian pra, ujian pos dan pemerhatian. Berdasarkan semua instrumen yang dibuat, sikap responden terhadap mata Pelajaran Jawi dapat dikesan. Kaedah nyanyian dan permainan karom yang digunakan oleh penyelidik dalam mengatasi masalah ini ternyata berjaya menarik minat murid untuk mempelajari jawi dengan lebih berkesan.

## ABSTRACT

Jawi lesson is one of the Islamic Religious Knowledge components which is compulsory for every Muslim pupil in primary school. However, it is a problem for pupils to master the Jawi writing and reading skills. Since the beginning, pupils are weak and confused in acknowledging the Jawi letters which look similar but different in terms of the amount and position of the dots. Therefore, a research is done to identify and solve this problem from repeating consistently. The researcher has done a research at SJKC Chi Chi, Mantin. It involves six respondents from year one pupils. The research data was obtained through interviews, pre-test, post-test and observations. Based on these instruments, the respondents' attitudes towards Jawi lesson were detected. Singing method as well as carom games used by the researcher seem to be successful in attracting the students' interests to learn Jawi effectively.

**ISI KANDUNGAN**

MUKA HADAPAN	i
PENGAKUAN	ii
PENGHARGAAN	iii
ABSTRAK	iv
ABSTRACT	v
ISI KANDUNGAN	vi
SENARAI JADUAL	ix
SENARAI RAJAH	x
SENARAI LAMPIRAN	xi
SENARAI SINGKATAN	xii
BAB 1 PENGENALAN	1
1.1 PENDAHULUAN	1
1.2 LATAR BELAKANG KAJIAN	3
1.3 PENYATAAN MASALAH	4
1.4 OBJEKTIF KAJIAN	6
1.5 PERSOALAN KAJIAN	6
1.6 KEPENTINGAN KAJIAN	7
1.7 LIMITASI KAJIAN	8
1.8 KERANGKA KONSEPTUAL KAJIAN	9
1.9 DEFINISI ISTILAH	10
1.10 KESIMPULAN	11
BAB 2 TINJAUAN LITERRATUR	13
2.1 PENDAHULUAN	13
2.2 PERANAN TULISAN JAWI	13
2.3 KEPENTINGAN TULISAN JAWI	14

2.4 TULISAN JAWI PADA ABAD KE-21	15
2.5 LANGKAH UNTUK MEMPERKASAKAN JAWI	16
2.6 HASIL TINJAUAN PENYELIDIK	17
2.7 KESIMPULAN	22
BAB 3 METODOLOGI KAJIAN	24
3.1 PENDAHULUAN	24
3.2 REKA BENTUK PENYELIDIKAN	24
3.3 PEMERHATIAN	25
3.4 PERSAMPELAN	26
3.5 PENGUMPULAN DATA	26
3.6 INSTRUMEN KAJIAN	27
3.7 KESIMPULAN	28
BAB 4 DAPATAN KAJIAN	29
4.1 PENDAHULUAN	29
4.2 ANALISIS DATA RESPONDEN	30
4.3 UJIAN PRA	31
4.4 TAHAP PENGUASAAN JAWI RESPONDEN	33
4.5 TEMU BUAL	35
4.6 PERSEPSI RESPONDEN TERHADAP JAWI	40
4.7 PEMERHATIAN	42
4.8 UJIAN POS	43
4.9 KESAN PELAKSANAAN KAEDAH NYANYIAN DAN PERMAINAN KAROM	45
4.10 TEMU BUAL SELEPAS KAEDAH NYANYIAN DAN PERMAINAN KAROM	48
4.11 KESIMPULAN	53

BAB 5 PERBINCANGAN, RUMUSAN DAN CADANGAN	54
5.1 PENGENALAN	54
5.2 PERBINCANGAN	54
5.3 RUMUSAN DAPATAN KAJIAN	57
5.4 IMPLIKASI DAPATAN KAJIAN	58
5.5 CADANGAN KAJIAN LANJUTAN	59
5.6 CADANGAN MEMPERBAIKI PDP GURU	59
5.7 PENUTUP	60
RUJUKAN	62
LAMPIRAN	63

## SENARAI JADUAL

JADUAL	MUKA SURAT
1	Jumlah sampel 26
2	Bilangan item soalan temu bual. 27
3	Markah murid mengikut item soalan Ujian Pra. 32
4	Skor min tahap penguasaan jawi 33
5	Tahap penguasaan jawi 34
6	Soalan temu bual dan jawapan responden 35
7	Koding pemerhatian 42
8	Markah murid mengikut item soalan Ujian Pos 44
9	Perbandingan markah Ujian Pra dan Ujian Pos 45
10	Soalan temubual selepas kaedah nyanyian dan karom 49

## SENARAI RAJAH

RAJAH		MUKA SURAT
1	Model kajian tindakan Kemmis dan Mc Taggart (1998)	9
2	Jumlah responden mengikut jantina	30
3	Item soalan Ujian Pra	31
4	Bilangan item soalan temu bual berdasarkan punca kelemahan penguasaan jawi.	41
5	Perbandingan markah Ujian Pra dan Ujian Pos	46
6	Peratus peningkatan responden	47

## SENARAI LAMPIRAN

- A Soalan Temu Bual
- B Soalan Ujian Pra dan Pos
- C Lirik Lagu
- D Gambar Karom
- E Soalan Temu Bual Kedua
- F Borang Pemerhatian

## SENARAI SINGKATAN

PDP	Pembelajaran dan pengajaran
SJKC	Sekolah Jenis Kebangsaan Cina
S.W.T	Subhanahu Wa Ta'ala

## **BAB 1**

### **PENGENALAN**

#### **1.1 PENDAHULUAN**

Nasib tulisan jawi semakin membimbangkan. Menurut seorang pakar tulisan jawi berketurunan Korea iaitu Kang Kyoung Seok (2012), yang juga pensyarah di Universiti Pendidikan Sultan Idris, tulisan jawi sedang ‘tenat’ dan jika keadaan itu berterusan, ia mungkin pupus satu hari nanti. Beliau juga melahirkan kebimbangan tulisan itu semakin dilupakan terutama dalam kalangan generasi muda sedangkan ia merupakan satu keunikan milik Malaysia.

“Ramai pakar yang saya kenali sudah bersara tanpa ada pengganti. Bila pakar sudah tiada, siapa akan menerajui usaha pemeliharaan tulisan jawi? ,” katanya yang fasih berbahasa Melayu.

Katanya lagi, “maka rakyat Malaysia perlu mempelajari tulisan jawi bagi memastikan mereka mempunyai jati diri Malaysia yang sejati,”. Malangnya, rakyat

Malaysia kini lebih selesa dengan tulisan rumi. Perkara ini menjadi faktor utama tulisan jawi semakin dilupakan.

Menurut Faisal Kadir (2011), bekas penjajah terkejut kerana orang Melayu kini tidak lagi menggunakan tulisan Jawi. Beliau menceritakan pengalaman beliau semasa bekerja di sebuah perpustakaan di Scotland. Beliau didatangi oleh seorang Scottish yang pernah berkhidmat di Tanah Melayu suatu masa dahulu. Orang Scottish ini berfikiran bahawa orang Melayu masih menggunakan fon Arab atau Al Quran (tulisan Jawi) lagi dalam penulisan mereka.

Generasi muda masa kini berasa malu untuk belajar Jawi, seolah-olah Jawi hanya untuk pelajar yang mengikuti bidang pengajian Islam sahaja. Sepatutnya Bangsa Melayu hari ini perlu khuatir tentang nasib tulisan Jawi kerana tidak mustahil tulisan Jawi akan pupus dalam kehidupan masyarakat Melayu pada suatu masa nanti jika langkah-langkah memajukannya tidak dimulakan dengan serius daripada sekarang. Ungkapan yang paling sesuai bagi nasib tulisan Jawi kini umpama “hidup segan, mati tak mahu”.

Justeru, Kementerian Pendidikan perlu berusaha keras untuk mewujudkan minat terhadap Jawi dalam kalangan pelajar sejak mereka berada di tahun satu lagi. Menurut Mohd Mahzan Tamyis (2011), dalam bidang pendidikan, terdapat matapelajaran Jawi bagi pelajar sekolah rendah dengan 1-2 waktu seminggu dan matapelajaran Pendidikan Islam yang menggunakan buku teks Jawi.

## 1.2 LATAR BELAKANG KAJIAN

Pendidikan Islam merupakan satu mata pelajaran yang amat penting dalam mendidik akal, jasmani dan roh manusia bersumberkan al-Quran dan al-Hadis, dalam membentuk generasi yang bertakwa, beriman, berakhlak mulia serta berketerampilan. Pendidikan Islam juga melatih perasaan halus pelajar agar sikap, tindakan dan keputusan mereka ditadbir oleh nilai-nilai kerohanian dan etika Islam . Oleh itu Pendidikan Islam merupakan mata pelajaran yang wajib dipelajari oleh semua murid sekolah rendah dan menengah. Terdapat tujuh bidang dalam Pendidikan Islam sekolah rendah iaitu Tilawah al-Quran, al-Hadis, Akidah, Ibadah, Sirah, Akhlak serta Jawi. Setiap bidang ini mesti dikuasai oleh murid dengan baik. Pendidikan Islam diperkukuhkan lagi dengan pelaksanaan program j-QAF yang mula diperkenalkan pada tahun 2005. Pelajaran Jawi adalah sebahagian daripada komponen program j-QAF. Pelaksanaan program j-QAF menggunakan kurikulum dan model tersendiri yang merangkumi Model Kelas Pemulihan Jawi. Ia merupakan satu usaha untuk memulihkan murid yang keciciran dalam Jawi. Ia juga dilaksanakan serentak dengan waktu pengajaran Jawi murid-murid biasa. ( Surat Pekeliling Ikhtisas Bil 13/2004: Pelaksanaan Program j-QAF Di Sekolah Rendah). Pelaksanaan Program j-QAF ini mempunyai objektif khas iaitu supaya semua murid dapat menguasai kemahiran menulis dan membaca Jawi sebelum tamat Tahun 6 di sekolah rendah. Apabila program j-QAF ini dilaksanakan, penyelidik amat bersyukur kerana turut menerima pembaharuan dalam pengetahuan pendidikan. Walau bagaimanapun, timbul juga masalah murid yang lemah dalam pelajaran Jawi kerana masa yang

diperuntukkan tidak mencukupi hanya 30 minit seminggu. Menurut Mohammad Amin (1989), untuk mengatasi masalah ini, guru-guru Pendidikan Islam sewajarnya bijak dalam menangani masalah, mengenal pasti punca dan mengambil beberapa langkah dan mengatur strategi yang perlu untuk menanam minat murid terhadap Pelajaran Jawi.

### **1.3 PENYATAAN MASALAH KAJIAN**

Penyelidik telah mengajar di Sekolah Jenis Kebangsaan Cina (SJKC) hampir 6 tahun. Hanya penyelidik seorang sahaja guru Pendidikan Islam yang dipertanggungjawabkan untuk mengajar semua murid Muslim dalam mata pelajaran Pendidikan Islam. Namun begitu, apa yang ingin penyelidik kongsi di sini adalah mata pelajaran Pendidikan Islam sering diambil mudah dan hanya dianggap sebagai mata pelajaran elektif oleh sebilangan ibu bapa dan murid-murid. Pada anggapan mereka mata pelajaran Pendidikan Islam ini adalah satu mata pelajaran yang kurang penting kerana ianya tidak termasuk dalam mata pelajaran peperiksaan Ujian Penilaian Sekolah Rendah (UPSR). Lebih menyedihkan, kebanyakan murid Islam yang bersekolah di Sekolah Jenis Kebangsaan Cina tidak mempunyai asas Pendidikan Islam yang kukuh kerana mereka lahir dari keluarga yang kurang menitikberatkan soal keagamaan dan kerohanian. Ini adalah antara faktor yang menyebabkan mata pelajaran Pendidikan Islam ini sukar untuk dikuasai sedangkan mereka terpaksa berhadapan dengan beberapa pecahan bidang dan kemahiran yang

ada di dalam mata pelajaran ini. Pecahan yang ada dalam matapelajaran Pendidikan Islam ini ialah Tilawah al-Quran, al-Hadis, Akidah, Ibadah, Sirah, Akhlak dan Pelajaran Jawi.

Pelajaran Jawi bukan hanya satu daripada pecahan bidang yang ada dalam Pendidikan Islam, malah buku teks juga ditulis dalam tulisan jawi. Justeru setiap murid mesti menguasai semua kemahiran pelajaran jawi ini dengan baik termasuk mengenal, membaca dan menulis jawi. Kemahiran yang paling asas dalam jawi ialah mengenal huruf-huruf jawi. Masalah yang sering berlaku ialah murid- murid tidak dapat mengenal dan membezakan huruf-huruf jawi yang mempunyai bentuk yang sama tetapi bunyi yang berbeza mengikut kedudukan dan bilangan titiknya. Antaranya ialah huruf ba, ta dan tha. Namun begitu, melalui pemerhatian penyelidik, murid- murid ini lebih keliru apabila melibatkan huruf jim, ca, ha dan kha. Mereka sering tersalah dalam menyebut nama huruf dan silap meletakkan kedudukan serta bilangan titik bagi huruf-huruf ini. Sedangkan untuk menguasai kemahiran jawi yang selanjutnya, murid-murid mestilah menguasai kemahiran mengenal huruf- huruf jawi ini dengan mantap. Mereka perlu mengenal semua huruf jawi tanpa sebarang kekeliruan. Masalah ini perlu diselesaikan segera kerana akan mengakibatkan masalah yang lebih besar dalam menguasai kemahiran membaca jawi. Tambahan pula buku teks Pendidikan Islam ditulis dalam tulisan jawi. Oleh itu penyelidik perlu mencari punca dan jalan penyelesaian untuk mengatasi masalah ini.

#### **1.4 OBJEKTIF KAJIAN**

- i. Mengenalpasti tahap penguasaan jawi responden dalam mengenal huruf jim, ca, ha dan kha sebelum kaedah nyanyian dan permainan karom dijalankan.
- ii. Mengenalpasti punca kekeliruan dalam mengenal huruf jim, ca, ha dan kha ?
- iii. Mengenalpasti keberkesanan teknik nyanyian dan permainan karom yang dijalankan bagi membantu murid yang menghadapi kekeliruan dalam mengenal huruf jim, cha, ha dan kha.

#### **1.5 PERSOALAN KAJIAN**

- i. Apakah tahap penguasaan jawi responden dalam mengenal huruf jim, ca, ha dan kha sebelum kaedah nyanyian dan permainan karom dijalankan ?
- ii. Apakah punca kekeliruan dalam mengenal huruf jim, ca, ha dan kha ?
- iii. Sejauh manakah keberkesanan teknik nyanyian dan permainan karom dapat mengatasi masalah kekeliruan dalam mengenal huruf jim, cha, ha dan kha ?

## 1.6 KEPENTINGAN KAJIAN

Kajian ini penting untuk meningkatkan pengetahuan murid dalam mengenal huruf jawi. Setiap masalah perlu diselesaikan segera bagi memastikan tiada murid yang kecikiran jawi. Kekeliruan dan kelemahan murid dalam mengenal huruf jawi menjadi persoalan utama dalam menyelesaikan permasalahan kajian ini.

Adalah menjadi tanggungjawab guru Pendidikan Islam untuk mengkaji dan menyelesaikan masalah pengajaran dan pembelajaran anak didiknya. Ini adalah kerana merekalah yang lebih arif dan lebih tahu tahap kemampuan dan kelemahan setiap pelajarnya yang dinilai melalui berbagai cara seperti ujian lisan atau bertulis.

Kecenderungan murid untuk belajar jawi bergantung kepada kebijaksanaan guru dalam mengendalikan proses pengajaran dan pembelajarannya. Pendekatan, strategi, kaedah dan teknik pengajaran yang dilakukan oleh guru dalam menangani masalah yang dihadapi perlulah berpusatkan kepada pelajar dan selari dengan keperluannya agar tidak berlaku pembaziran masa dan tenaga yang digunakan. Dalam hal ini guru juga perlu bijak memainkan peranannya sebagai pengurus pengajaran dan pembelajaran (pdp).

Kajian ini juga penting dalam menilai tahap keberkesanan pendekatan, strategi, kaedah dan teknik yang digunakan oleh guru. Guru perlu mempelbagaikan strategi pengajaran seterusnya memastikan pdp berjalan dengan teratur dan kondusif.

## **1.7 LIMITASI KAJIAN**

Kajian ini difokuskan kepada masalah kekeliruan murid dalam mengenal huruf jawi yang sama bentuk tetapi berbeza kedudukan dan bilangan titik iaitu huruf jim, ca, ha dan kha. Kajian ini dijalankan terhadap murid-murid Muslim yang belajar di sekolah jenis kebangsaan sahaja. Manakala guru bertanggungjawab dengan kajian ini hanya penyelidik seorang sahaja memandangkan tiada guru lain yang mengajar Pendidikan Islam khususnya Jawi.

## 1.8 KERANGKA KONSEPTUAL KAJIAN

Kerangka konseptual ini dipilih untuk menunjukkan bagaimana proses kajian ini dijalankan oleh penyelidik untuk mengenalpasti keberkesanan kaedah yang dijalankan dalam mengatasi masalah kekeliruan dalam mengenal huruf jim, cha, kha dan kha.

**RAJAH 1** : Model kajian tindakan Kemmis dan Mc Taggart (1998)

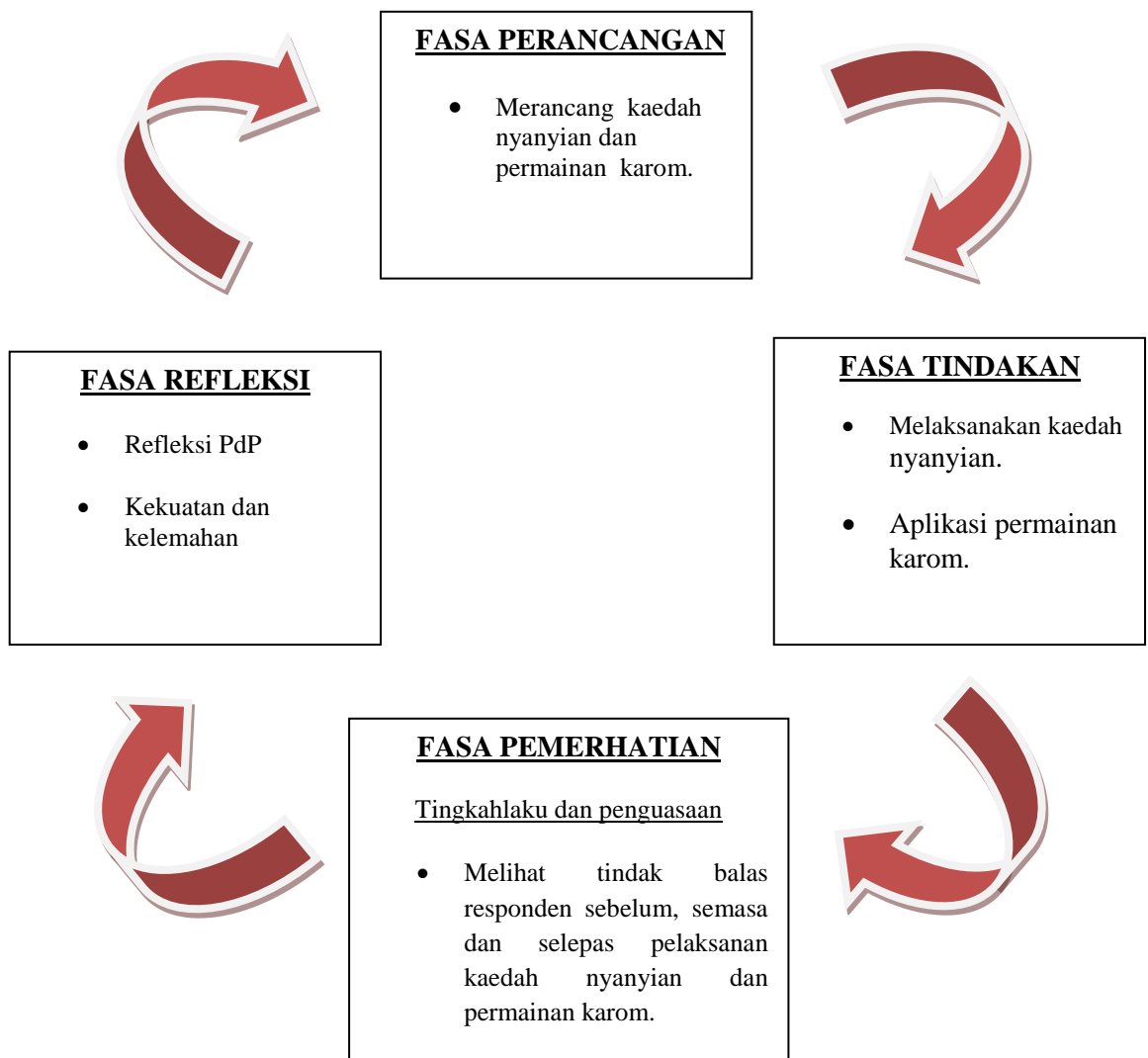

## **1.9 DEFINISI ISTILAH**

Dalam kajian ini terdapat beberapa istilah yang perlu dijelaskan takrifannya bagi mengelakkan percanggahan pemahaman pembaca dengan apa yang ingin disampaikan oleh penyelidik.

### **1.9.1 Kekeliruan**

Menurut kamus Dewan Kekeliruan didefinisikan sebagai sesat pendapat, membingungkan atau tersalah anggap. Apa yang dimaksudkan dalam kajian ini ialah murid-murid bingung dalam membezakan antara huruf jim, cha, ha dan kha.

### **1.9.2 Nyanyian**

Nyanyian didefinisikan sebagai gubahan atau ciptaan muzik yang dilagukan dengan suara, bunyi atau suara yang berirama dan berlagu. Dalam konteks kajian ini penyelidik menggunakan kaedah nyanyian untuk menarik minat murid untuk belajar dan mudah mengingat.

### **1.9.3 Bermain**

Bermain secara amnya boleh didefinisikan sebagai sebarang aktiviti yang memberikan kegembiraan dan kepuasan kepada kanak-kanak tanpa menimbangkan apakah hasil aktiviti itu.

#### 1.9.4 Karom

Karom ialah sejenis permainan yang menggunakan papan segi empat yang mempunyai lubang di setiap penjuruanya. Setiap pemain secara bergilir-gilir akan menjentik ‘gundu’ untuk menolak kepingan bulat leper masuk ke dalam lubang. Akan tetapi penyelidik telah mengubah sedikit permainan ini dengan menggunakan empat biji ‘gundu’ yang mewakili huruf tunggal jim, cha, ha dan kha untuk dijentik ke arah perkataan yang menggunakan salah satu dari huruf-huruf tersebut.

#### 1.9.5 Murid

Murid dapat didefinisikan sebagai anak, atau orang yang sedang belajar atau berguru, pelajar atau penuntut. Istilah ini diambil dari kamus Dewan Edisi Keempat tahun 2005.

### **1.10 KESIMPULAN**

Bab ini sedikit sebanyak dapat memberi pemahaman tentang kajian yang dijalankan dan kepentingan kajian tersebut. Kajian ini juga adalah penting untuk melihat sejauhmana keberkesanan teknik nyanyian dan permainan karom dapat mengatasi masalah kekeliruan dalam mengenal huruf jim, cha, ha dan kha. Bab ini mengandungi pengenalan, latar belakang masalah, pernyataan masalah, objektif kajian, persoalan kajian, kepentingan kajian, batasan kajian dan definisi istilah yang

membincangkan secara kasar mengenai tajuk kajian yang akan dilaksanakan. Pada bahagian masalah dan pernyataan masalah perkara yang disentuh ialah tentang kekeliruan dalam mengenal huruf jim, cha, ha dan kha di kalangan pelajar tahun satu di SJKC Chi Chi Mantin. Pada bahagian kepentingan kajian dan objektif pula, telah dibincangkan tujuan penyelidikan dijalankan. Manakala pada bahagian definisi istilah pula, penyelidik memberikan pendefinisian berdasarkan tajuk kajian.

## **BAB 2**

### **TINJAUAN LITERATUR**

#### **2.1 PENDAHULUAN**

Tulisan jawi merupakan suatu khazanah warisan Melayu yang amat bernilai dan perlu dipelihara serta dikekalkan. Suatu ketika dahulu, tulisan jawi merupakan medium bagi penyampaian ilmu di kalangan umat Islam di nusantara. Antara bukti tulisan jawi ini digunakan secara meluas di nusantara adalah penemuan surat-surat perjanjian jual beli yang ditulis dalam tulisan jawi, penemuan batu-batu bersurat yang dijumpai di Kedah dan Terengganu malah Hukum Kanun Melaka yang dipraktikkan di Melaka pada zaman dahulu semuanya ditulis dan dibukukan dalam tulisan jawi lama. Tulisan jawi juga dipanggil Yawi di Pattani. Menurut Kamus Dewan Edisi Keempat, tulisan jawi bermaksud tulisan yang menggunakan tulisan jawi. Manakala huruf jawi bermaksud huruf arab dengan beberapa huruf tambahan yang digunakan untuk menulis dalam bahasa Melayu. Tulisan jawi merupakan sistem tulisan alternatif di Malaysia.

## 2.2 PERANAN TULISAN JAWI

Dalam bidang pendidikan dan penyebaran ilmu, tidak dinafikan bahawa tulisan jawi ini memainkan peranan yang sangat penting. Ini terbukti dengan adanya fakta bahawa ulama-ulama tersohor di Tanah Melayu suatu ketika dahulu menulis semua kitab mereka menggunakan tulisan jawi lama. Tulisan jawi juga berkembang pesat di alam Melayu selaras dengan perkembangan agama Islam selain digunakan dalam bidang pentadbiran, keagamaan dan kesusasteraan. Akan tetapi perkembangannya terjejas berikutan kedatangan penjajah seperti Portugis, Belanda dan British ke Tanah Melayu. Mereka mula mengambil alih pentadbiran sekolah agama dan mula memperkenalkan tulisan rumi.

Menurut Ishak Haron (2005), situasi ini berlaku mulai tahun 1960an apabila penguasaan jawi dalam kalangan pelajar Islam di sekolah semakin merosot kerana tulisan jawi telah diganti dengan tulisan rumi dalam penerbitan buku teks. Namun begitu, tulisan jawi ini digunakan semula untuk pengajaran Pendidikan Islam. Malah tulisan jawi ini terus diberikan perhatian apabila usaha mantan Perdana Menteri Malaysia ke lima iaitu Tun Abdullah Bin Hj Ahmad Badawi memperkenalkan program j-QAF di sekolah-sekolah rendah mulai tahun 2005.

### **2.3 KEPENTINGAN TULISAN JAWI**

Menurut Zin Mahmud (2006), penggunaan tulisan Jawi wajar dipertahankan atas tiga sebab iaitu :

- i. Tulisan jawi memperkaya intelektual Melayu melalui pengungkapan bacaan dan tulisan bahan-bahan bacaan berhubung tamadun Islam.
- ii. Tulisan jawi melicinkan minda Melayu kerana ia ditulis dan dibaca dengan cepat dan berkesan.
- iii. Tulisan jawi mempunyai keindahan khat yang paling tinggi.

### **2.4 TULISAN JAWI PADA ABAD KE-21**

Kini, penguasaan dan minat masyarakat terhadap tulisan jawi ini semakin berkurangan dan amat membimbangkan. Bahan-bahan ilmiah yang berunsur keagamaan juga kebanyakannya ditulis dalam tulisan rumi. Hasil daripada beberapa kajian menunjukkan majoriti anak-anak muda melayu tidak dapat menguasai pembacaan dan penulisan jawi dengan baik. Menurut Rosnah Ismail (2015), tulisan Jawi semakin hilang penggunaannya di negara ini kerana tidak ramai masyarakat yang mampu membacanya, apatah lagi mahu menulis dan menggunakannya.

Penggunaan tulisan Jawi pula terlalu terhad. Di jabatan kerajaan, hanya Jabatan Agama Islam sahaja yang menggunakan tulisan Jawi seperti pada surat daftar

nikah dan untuk menyediakan teks kuthbah Jumaat. Manakala di sekolah pula hanya matapelajaran Jawi (sekolah rendah) dan Pendidikan Islam sahaja yang menggunakan Jawi.

## **2.5 LANGKAH UNTUK MEMPERKASAKAN JAWI**

Di negeri-negeri tertentu, melalui pihak berkuasa tempatan terdapat peraturan penggunaan Jawi pada papan tanda bagi nama kedai, papan iklan, nama jalan dan nama lorong. Peraturan ini sekurang-kurangnya adalah satu usaha untuk memartabatkan Jawi.

Di Terengganu, kerajaan negeri telah mengurangkan bayaran lesen papan tanda sebagai galakkan penggunaan tulisan Jawi secara meluas di negeri tersebut. Kerajaan negeri juga mengadakan kerjasama dengan beberapa agensi, termasuk Jabatan Hal Ehwal Agama Terengganu (JaHEAT), Jabatan Pelajaran Negeri Terengganu dan Perpustakaan Awam Negeri Terengganu (PPAT) dalam usaha memartabatkan tulisan Jawi dan merencanakan lagi penggunaan tulisan Jawi dalam kalangan pelajar.

Menurut Suriati (2011), dalam satu sidang DUN Terengganu, Mohd Razif menyatakan bahawa syarat utama kemasukan pelajar ke tingkatan satu ke sekolah agama di Terengganu adalah perlu menjalani ujian tulisan Jawi dan memilih mereka yang hanya mendapat peratusan tinggi. Kerajaan Negeri Terengganu juga membina

pusat tulisan Jawi di di Kuala Berang dan dikawal selia oleh Muzium Negeri Terengganu.

Kerajaan Negeri Johor pula amat perihatin dengan nasib yang menimpa tulisan Jawi. Antara langkah yang dibuat untuk memperkasakan tulisan Jawi ialah penerbitan semula akhbar Utusan Melayu Mingguan versi cetak yang diedarkan di negeri ini, dan ditaja oleh Syarikat Konglomerat milik kerajaan negeri, Johor Corporation (JCorp). Sebanyak 10,000 naskhah akhbar berkenaan diedarkan ke sekolah, institusi pengajian tinggi (IPT), hospital serta masjid dan surau terpilih di seluruh negeri Johor. Ia memberi peluang kepada masyarakat, khususnya generasi muda untuk melatih dan memahirkan diri dengan Jawi kerana tulisan itu bukan sahaja berfungsi sebagai bahan bacaan, malah juga boleh dijadikan sebagai bahan rujukan tentang bagaimana sesuatu perkataan dieja dalam tulisan Jawi. Penerbitan semula dalam versi cetak ini harus dikekalkan kerana membawa lambang dan identiti masyarakat Melayu di negara ini. Negeri-negeri lain di Malaysia disarankan agar mengikut jejak langkah yang dilakukan oleh Kerajaan Negeri Johor ini bagi memastikan nasib tulisan Jawi terbela seterusnya dapat dimartabatkan sebagai tulisan rasmi dalam Bahasa Malaysia.

## **2.6 HASIL TINJAUAN PENYELIDIK**

Situasi kemalapan Pelajaran Jawi dapat dilihat dengan lebih jelas di sekolah- sekolah apabila bilangan murid yang tidak dapat membaca jawi semakin membimbangkan

terutama sekali di Sekolah Jenis Kebangsaan (SJK). Ramai murid yang terpaksa mengikuti Kem Cemerlang Jawi kerana gagal dalam Ujian Diagnostik Jawi. Pada tahun 2015, seramai 12 orang (63%) murid SJKC Chi Chi, Mantin terpaksa menyertai Program Kem Cemerlang Jawi berikutan gagal dalam Ujian Diagnostik Jawi.

Hakikatnya, asas kepada penguasaan pelajaran jawi ialah mengenal huruf-huruf jawi. Apabila murid dapat menguasai kemahiran mengenal huruf-huruf jawi barulah mereka dapat menguasai kemahiran-kemahiran yang lain seperti membaca dan menulis jawi. Kemahiran mengenal huruf-huruf jawi ini mesti dikuasai secara menyeluruh dan mantap. Contohnya murid mestilah tahu kedudukan dan bilangan titik sesuatu huruf jawi itu. Sekiranya murid salah meletakkan bilangan atau kedudukan titik pada huruf tertentu dalam sesuatu perkataan maka perkataan tersebut tidak dapat disebut, dibaca dan difahami maksudnya.

Guru yang bijak akan mencari ruang dan peluang dengan memancing minat serta kecenderungan murid- muridnya. Selain itu, guru juga harus kreatif dalam memilih kaedah pengajaran yang boleh menarik minat dan seterusnya dapat memotivasikan murid untuk mendalami serta menguasai sesuatu matapelajaran tersebut. Seseorang guru yang hebat bukanlah diukur kepada kemahiran mengajarnya semata- mata, tetapi juga kreativiti yang ditonjolkan dan diaplikasikan dalam setiap sesi pdp yang dijalankan. Kaedah pengajaran yang kreatif dan menyeronokkan bukan sahaja dapat menambat hati murid untuk belajar, malah dapat membantu mengukuhkan kefahaman dan ingatan mereka selaras dengan kenyataan Yong &

Biramiah (1996) iaitu “Seseorang guru yang kreatif akan bertindak sebagai pemberi motivasi dalam pembelajaran bagi para pelajar”.

Justeru, penyelidik ingin menggunakan kaedah nyanyian dan permainan untuk membantu murid mengingat kedudukan dan bilangan titik bagi huruf jim,ca,ha dan kho. Rasionalnya adalah untuk membantu murid mengatasi masalah kekeliruan dan kelemahan dalam mengenal huruf jawi. Kaedah nyanyian dan permainan ini merupakan strategi pengajaran berpusatkan murid. Noriati (2009) mendefinisikan strategi pengajaran berpusatkan murid sebagai pengambilalihan tugas atau tanggungjawab daripada guru semasa sesi pdp. Strategi ini melibatkan murid secara aktif dalam sesuatu aktiviti yang dijalankan seperti yang dinyatakan oleh Orlich (2007) dan juga Noriati (2009).

Banyak hasil kajian lalu, Colwell (1994) dan Stanley & Hughes (1997) menyatakan bahawa nyanyian dapat meningkatkan kemahiran membaca dan mengingat. Menurut Droscher (2006) pula, pendedahan terhadap teknik nyanyian dapat meningkatkan IQ dan perkembangan mental. Menyanyi juga dapat menguji kemahiran mendengar dan bertutur serta membaca dan menulis. Selain daripada itu, menurut Ahmad Ramli Zakaria dan Osni Anuar Othman (1992), murid- murid akan berasa gembira dan seronok apabila dapat menyanyi kerana nyanyian boleh merangsang minat murid-murid dalam mengikuti pengajaran guru. Ia juga membantu menenangkan fikiran dan memberi peluang kepada mereka melakukan pergerakan.

Kajian yang dilakukan oleh pakar psikologi Dr. Frances Raucher (1994) dari Universiti Winconsin telah membuktikan bahawa nyanyian boleh merangsang fungsi otak yang diperlukan dalam pembelajaran. Selain itu, Dr. Georgi Lozanov (2003), mengatakan muzik dapat menguatkan daya ingatan dan memudahkan pengajaran sekiranya digunakan dengan baik.

Penggunaan nyanyian dalam proses pdp mampu merangsang pancaindera komunikasi murid seperti pancaindera pendengaran. Rangsangan terhadap pancaindera murid mempengaruhi keberkesanan pembelajaran murid. Ini disokong oleh kajian yang dijalankan oleh Gould-Marks di dalam buku Zarul Akhmar (1993), yang membuktikan apabila pancaindera digunakan dengan bijak, peratus pemahaman adalah sebanyak 30 peratus dan peratus ingatan ialah 40 peratus. Kesimpulannya penggunaan kaedah nyanyian mampu meningkatkan pencapaian kefahaman murid.

Dalam kajian Sofian dan Osman (2008) serta Herman (1991) menyatakan bahawa integrasi nyanyian dengan matapelajaran lain akan melengkapkan perkembangan otak kiri dan kanan. Melalui kaedah nyanyian ini murid- murid bukan sahaja dapat berhibur tetapi juga turut menerima maklumat yang ingin disampaikan oleh guru. Kaedah nyanyian dalam pembelajaran ini amat sesuai digunakan bukan sahaja dari peringkat umur kanak-kanak malah sehingga ke peringkat dewasa.

Pembelajaran melalui bermain juga merupakan satu teknik pdp yang berkesan. Sama seperti nyanyian, melalui teknik ini akan mendatangkan keseronokan kepada murid-murid. Menurut Mok Soon Sang (2004), dalam bukunya

‘Pendekatan dan Strategi Pengajaran’ bermain merupakan satu teknik mengajar yang memberi peluang kepada murid- murid melakukan sesuatu aktiviti secara berpura-pura di dalam keadaan yang terkawal. Pengajaran dan pembelajaran di dalam bilik darjah berlandaskan prinsip belajar sambil bermain adalah kerja kanak-kanak.

Menurut Buku Panduan Guru (Pusat Perkembangan Kurikulum), belajar melalui bermain adalah satu pendekatan yang terancang dan berstruktur bagi memberi peluang kepada murid belajar dalam suasana yang bebas dan selamat, menggembirakan dan bermakna.

Menurut Musa Daia (1992) dan Ahmad Salleh (2004) pula, bermain merupakan satu cara melatih murid dan merupakan satu teknik yang baik untuk menjadikan pengajaran di sekolah lebih menarik dan praktis. Menurut Vygotsky (1967) pula, bermain membantu perkembangan bahasa dan pemikiran. Ini kerana ketika bermain, struktur otak akan terbentuk melalui penggunaan simbol dan alat.

Baginda Rasulullah saw juga menitik beratkan aspek bermain dengan kanak-kanak. Sekali sekala baginda akan bermain dengan kanak-kanak. Pernah suatu ketika baginda berjumpa dengan sekumpulan kanak-kanak yang sedang bermain, lalu baginda meminta mereka berdiri sebaris mengadap baginda. Selapas itu baginda duduk di suatu tempat yang agak jauh dari kanak-kanak itu, kemudian meminta mereka berlari mendapatkannya. Siapa yang sampai dahulu akan mendapat hadiah. Maka kanak-kanak itu berlari dengan sekuat-kuatnya menuju ke arah baginda,

sehingga ada yang sampai melanggar peha dan perut baginda. Selepas itu baginda memeluk mereka semua dengan penuh kasih sayang.

Selain itu baginda Rasulullah juga pernah bermain dan bergurau senda bersama kanak-kanak dengan mengambil air dan membalingnya ke muka kanak-kanak sehingga kanak-kanak itu tertawa dan bermain dengan baginda.

Kedua-dua cerita tentang Rasulullah bermain dengan kanak-kanak menunjukkan hubungan kemesraan antara mereka yang harus para pendidik lakukan terhadap para pelajarnya.

Oleh yang demikian, pendekatan belajar melalui bermain dan nyanyian harus diberi perhatian oleh para pendidik. Pandangan negatif sesetengah guru dan ibu bapa terhadap aktiviti bermain dan nyanyian ini perlu diubah dan diperbetulkan kerana terdapat bukti yang kukuh daripada para penyelidik terdahulu bahawa aktiviti belajar melalui bermain dan nyanyian dapat memberikan impak yang menguntungkan dalam proses pengajaran dan pembelajaran yang dilaksanakan.

## **2.7 KESIMPULAN**

Tulisan Jawi wajar diberi perhatian oleh pelbagai pihak terutama Kementerian Pendidikan. Melalui sistem pendidikan, kemahiran membaca dan menulis mesti dijadikan teras dalam mata pelajaran Pendidikan Islam di sekolah-sekolah seluruh Negara. Dalam hal ini guru mempunyai tugas yang besar dalam mendidik para

pelajar agar tidak kecikiran dalam pelajaran jawi. Segala kelemahan dalam pengajaran dan pembelajaran Jawi harus dikesan dari peringkat awal pembelajaran para pelajarnya seterusnya dibuat penyelesaian yang sewajarnya agar mereka berminat dan mencintai tulisan jawi.

## **BAB 3**

### **METODOLOGI KAJIAN**

#### **3.1 PENDAHULUAN**

Bab ini akan memberikan penjelasan mengenai tempat kajian, reka bentuk kajian, populasi kajian, sampel kajian, instrumen kajian yang digunakan, prosedur pengumpulan data dan juga proses penganalisan data. Kebolehpercayaan dan kesahan soal selidik adalah bergantung kepada kefahaman murid-murid dalam menjawab soalan ujian post yang diberikan dengan bantuan penyelidik.

#### **3.2 REKA BENTUK PENYELIDIKAN**

Kajian ini merupakan satu bentuk kajian kualitatif yang dimulakan dengan instrumen temu bual penyelidik terhadap responden. Jenis temu bual yang dijalankan ialah temu bual berstruktur di mana pengkaji menyediakan soalan sebelum temu bual dan soalan ini adalah tetap dan tidak boleh diubah (Lampiran A). Responden diminta menjawab soalan yang dibaca oleh penyelidik secara jujur. Selepas itu Ujian Pra

(Lampiran B) dijalankan kepada semua responden untuk mengenalpasti tahap kefahaman mereka. Seterusnya teknik nyanyian dilaksanakan terhadap responden dalam pdp mengenal dan membezakan huruf jim, ca, ha dan kha. Lirik lagu seperti Lampiran C. Permainan karom jawi dijalankan bagi mengukuhkan lagi kefahaman murid dalam mengenal dan membezakan huruf-huruf tersebut (Lampiran D). Ia diikuti dengan Ujian Pos (Lampiran E) untuk mengenalpasti keberkesanan kedua-dua teknik yang dilaksanakan. Akhirnya sekali lagi temu bual dibuat untuk mengetahui tindak balas terhadap teknik nyanyian dan permainan karom yang dijalankan (Lampiran F).

### **3.3 PEMERHATIAN**

Jenis pemerhatian yang dibuat dalam penyelidikan ini ialah pemerhatian berstruktur yang menggunakan senarai semak tertentu (Lampiran G). Sikap dan pencapaian murid dilihat sewaktu kaedah nyanyian dan permainan karom berlangsung. Penilaian dibuat berdasarkan borang senarai semak tersebut. Pemerhatian yang dibuat menggunakan senarai semak lebih mudah untuk dianalisis dan memberi ruang kepada penyelidik untuk membuat pemerhatian tanpa bantuan penyelidik lain. Flanders (1976) telah mengemukakan senarai semak berkaitan interaksi guru-murid dalam bilik darjah. Beliau menggunakan senarai semak FIAC.

### 3.4 PERSAMPELAN

Persampelan bermaksud pemilihan sesuatu kumpulan orang, institusi, tempat atau fenomena yang ingin diselidiki oleh pengkaji. Dalam penyelidikan ini sampel kajian berbentuk persampelan bertujuan (*purposive sampling*) yang terdiri dari murid-murid tahun satu di SJKC Chi Chi Mantin, Negeri Sembilan yang mewakili populasi murid-murid muslim yang belajar di sekolah jenis kebangsaan. Mereka terdiri dari 3 orang murid lelaki dan 3 orang murid perempuan yang berjumlah 6 orang.

**JADUAL 1** : Jumlah sampel

<b>Kelas</b>	<b>Kekerapan</b>	<b>Lelaki</b>	<b>Perempuan</b>
<b>Tahun 1A</b>	6	3	3

### 3.5 PENGUMPULAN DATA

Pada keseluruhannya, pengkaji menggunakan tinjauan melalui temu bual, ujian pra, ujian post dan pemerhatian sebagai instrumen untuk mendapatkan data dan maklum balas. Semua data tersebut dianalisis dan diperincikan.

### 3.6 INSTRUMEN KAJIAN

#### 3.6.1 Temu Bual

Instrument kajian yang dijalankan adalah berbentuk temu bual terhadap responden. Penggunaan temu bual adalah lebih mudah, praktikal dan berkesan digunakan untuk kumpulan sampel yang agak kecil. Arahan dan soalan yang diberi dalam soalan temu bual amat mudah dijawab bersesuaian dengan tahap responden yang berada di tahun satu. Temu bual dilakukan sebanyak dua kali iaitu sebelum Ujian Pra dan selepas Ujian Post. Soalan temu bual kedua berbeza dari soalan temu bual pertama.

**JADUAL 2** : Bilangan item soalan temu bual.

<b>BIL</b>	<b>SOALAN KAJIAN</b>	<b>BIL ITEM</b>
<b>1</b>	Faktor murid	4
<b>2</b>	Faktor ibubapa	2
<b>3</b>	Faktor guru	3

### 3.6.2 Ujian Pra

Ujian Pra dijalankan terhadap responden sebelum teknik nyanyian dan permainan karom dibuat dalam PdP. Tujuannya ialah untuk menentukan tahap pemahaman dan penguasaan murid dalam mengenal huruf jim, cha, ha dan kho. Markah murid direkodkan dengan teliti mengikut item soalan yang diberi.

### 3.5.3 Ujian Post

Setelah teknik nyanyian dan permainan karom dijalankan, Ujian Post dilakukan terhadap responden untuk menilai keberkesanan kedua-dua teknik tersebut.

## **3.7 KESIMPULAN**

Bab 3 telah menghuraikan metodologi kajian yang penyelidik gunakan dan jalankan. Instrument kajian yang akan digunakan oleh penyelidik ialah berdasarkan kepada item-item yang terdapat dalam borang temu bual yang telah disediakan. Dapatan yang diperolehi akan dianalisis dan diperincikan mengikut soalan kajian.

## **BAB 4**

### **DAPATAN KAJIAN**

#### **4.1 PENDAHULUAN**

Bab ini membincangkan dapatan data berdasarkan kepada instrumen kajian yang telah dipilih dan digunakan iaitu temu bual, ujian pra, ujian pos serta pemerhatian. Secara umumnya huraian dalam bab ini akan menjawab soalan kajian yang telah ditetapkan dalam bab 1 :

- i. Apakah tahap penguasaan jawi responden dalam mengenal huruf jim, ca, ha dan kha sebelum kaedah nyanyian dan permainan karom dijalankan ?
- ii. Apakah punca kekeliruan dalam mengenal huruf jim, ca, ha dan kha ?
- iii. Sejauh manakah keberkesanan teknik nyanyian dan permainan karom dapat mengatasi masalah kekeliruan dalam mengenal huruf jim, cha, ha dan kha ?

#### 4.2 ANALISIS DATA RESPONDEN.

Responden adalah murid-murid muslim tahun satu di SJKC Chi Chi, Mantin, Negeri Sembilan. Ia terdiri 3 orang lelaki dan 3 orang murid perempuan yang berjumlah 6 orang. Kesemua responden tinggal di kawasan luar Bandar.

**RAJAH 2** : Jumlah responden mengikut jantina

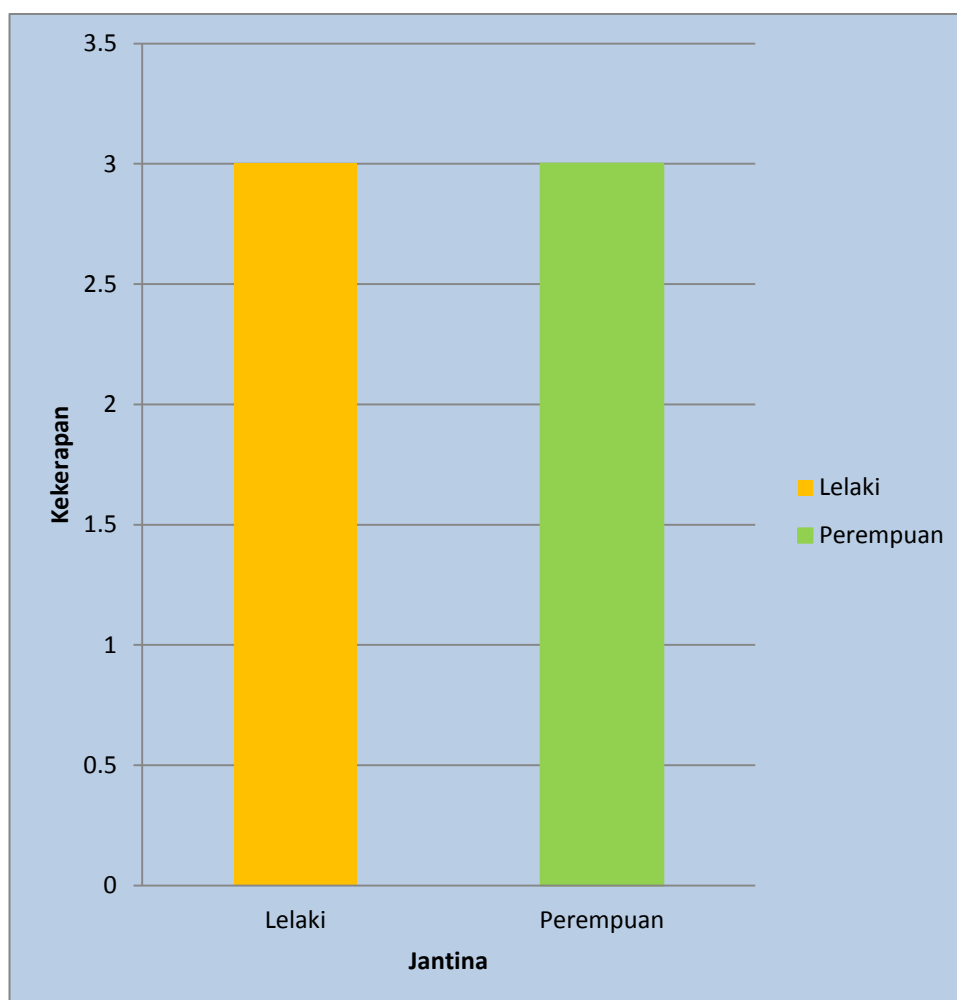

### 4.3 UJIAN PRA

Ujian Pra telah dijalankan kepada semua responden pada 7 April 2016. Ia dilaksanakan bagi mengetahui sejauh mana pencapaian murid dalam mengenal huruf jawi khususnya jim, ca, ha dan kha sebelum kaedah nyanyian dan permainan karom jawi dijalankan. Item soalan di bahagikan kepada tiga bahagian iaitu :

- i. Menamakan huruf
- ii. Membunyikan huruf
- iii. Mengenal huruf

**RAJAH 3:** Item soalan Ujian Pra

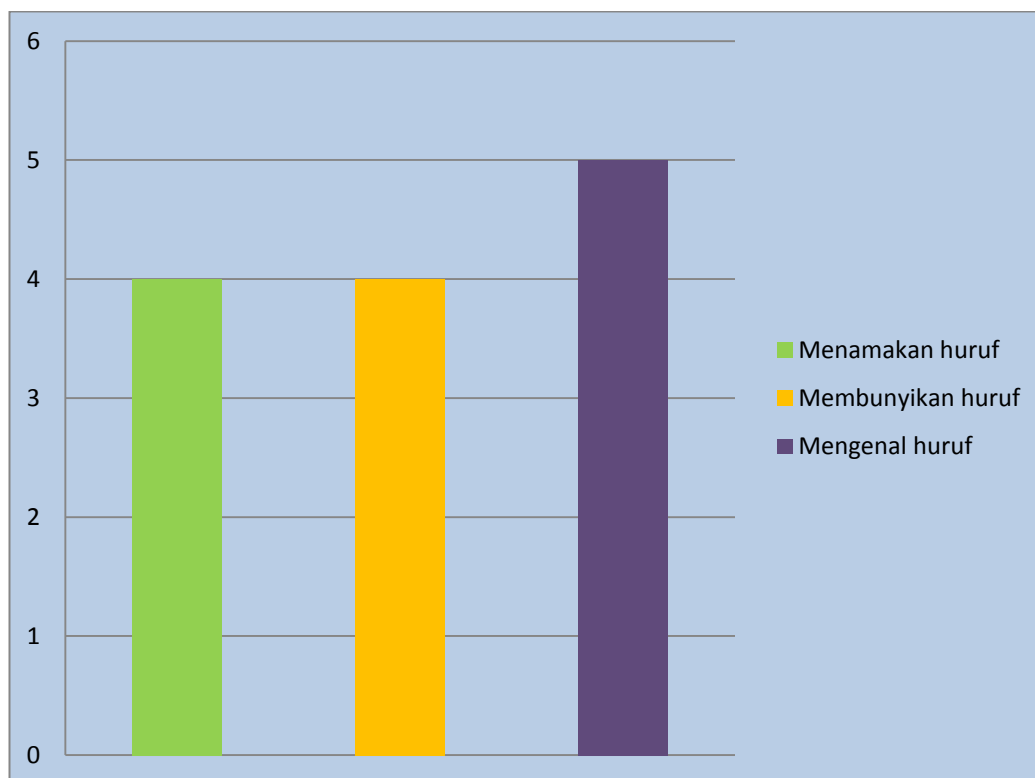

**JADUAL 3 : Markah murid mengikut item soalan Ujian Pra.**

Bil.	Responden	Item Soalan			Jumlah markah	
		Menamakan huruf (4)	Membunyikan huruf (4)	Mengenal huruf (5)	(13)	%
1	A	4	2	2	8	62
2	B	2	2	3	7	54
3	C	4	4	3	11	85
4	D	1	1	1	3	23
5	E	1	1	1	3	23
6	F	2	2	2	6	46

#### 4.4 TAHAP PENGUASAAN JAWI RESPONDEN SEBELUM KAEDAH NYANYIAN DAN PERMAINAN KAROM DIJALANKAN.

Soalan Kajian 1 : Apakah tahap penguasaan jawi responden dalam mengenal huruf jim, ca, ha dan Kha sebelum kaedah nyanyian dan permainan karom dijalankan.

**JADUAL 4 :** Skor min tahap penguasaan jawi sebelum kaedah nyanyian dan permainan karom.

	N	Minimum	Maximum	Mean	Std. Deviation
Min tahap penguasaan jawi sebelum kaedah nyanyian dan permainan karom.	6	23	85	48.8	<b>23.9</b>
Valid	6				

**JADUAL 5 :** Tahap penguasaan jawi sebelum kaedah nyanyian dan permainan karom.

		Frequency	Percent	Valid Percent	Cumulative Percent
<b>Valid</b>	<b>RENDAH</b>	2	33.3	33.3	33.3
	<b>SEDERHANA</b>	3	50	50	83.3
	<b>TINGGI</b>	1	16.7	16.7	100
	<b>Total</b>	6	100	100	

Daripada analisa data, tahap penguasaan jawi dalam mengenal huruf jawi jim, ca, ha dan kha responden sebelum kaedah nyanyian dan permainan karom dijalankan berada pada tahap sederhana iaitu min keseluruhan bersamaan 48.8% (Jadual 4). Apabila penyelidik membahagikan tahap pengetahuan kepada 3 tahap iaitu tahap RENDAH (min antara 0-39 markah), SEDERHANA (40-69 markah ) dan TINGGI (70-100 markah). Kajian mendapati 2 orang responden atau 33.3% mempunyai tahap penguasaan jawi yang rendah manakala 50% atau 3 orang mempunyai tahap penguasaan jawi yang sederhana. Hanya seorang responden merasakan tahap penguasaan jawi yang tinggi iaitu 16.7% (Jadual 5). Secara keseluruhannya dapatan Ujian Pra kurang memuaskan memandangkan responden sepatutnya mengenal semua huruf jawi dengan baik kerana ia merupakan asas pembelajaran jawi. Oleh itu penyelidik perlu mengenal pasti punca masalah dengan segera.

#### 4.5 TEMU BUAL SEBELUM KAEDAH NYANYIAN DAN PERMAINAN KAROM DIJALANKAN.

Penyelidik telah menjalankan temu bual terhadap keenam-enam responden untuk mencari punca masalah responden dalam mengenal huruf jim, ca, ha dan kha. Sesi temubual ini dijalankan selepas Ujian Pra iaitu pada 14 April 2016. Masalah dikenal pasti berpunca dari tiga faktor utama iaitu faktor responden, guru dan ibu bapa. Ia menjawab soalan kajian yang kedua :

Soalan Kajian 2 : Apakah punca kekeliruan dalam mengenal huruf jim, ca, ha dan kha ?

#### JADUAL 6 : Soalan temu bual dan jawapan responden

##### 6.1 Adakah awak berminat untuk belajar Jawi ?

RESPONDEN	JAWAPAN
A	Ya, saya minat belajar jawi.
B	Ya, saya pun suka belajar jawi.
C	Ya, minat....Saya dah belajar jawi sejak tadika lagi.
D	Ya, minat... tapi tak pandai.
E	Minat.
F	Ya, suka...minat.

## 6.2 Adakah awak seronok belajar Jawi ?

<b>RESPONDEN</b>	<b>JAWAPAN</b>
A	Seronok.
B	Ya, seronok.
C	Memang seronok.
D	Seronok juga.
E	Seronok.
F	Ya, seronok la.

## 6.3 Adakah awak suka menulis Jawi ?

<b>RESPONDEN</b>	<b>JAWAPAN</b>
A	Suka la...
B	Suka...tapi susah sikit la...
C	Ya, senang je...
D	Suka, tapi... tak pandai sangat.
E	Ya, suka...senang dari tulis Bahasa Cina.
F	Suka, tulisan jawi cantik.

## 6.4 Adakah awak pandai membaca Jawi ?

RESPONDEN	JAWAPAN
A	Tak pandai....susah sikit
B	Susah la..
C	Tak pandai lagi...baca suku kata tahu la sikit-sikit
D	Tak tahu.
E	Tak tahu juga.
F	Tak tahu sangat.

## 6.5 Adakah awak faham apa yang ustazah ajar ?

RESPONDEN	JAWAPAN
A	Faham sikit-sikit.
B	Ada faham...ada yang tak faham.
C	Faham, saya dah belajar di sekolah agama.
D	Faham sikit-sikit..
E	Faham sikit-sikit..
F	Faham, mak pun dah ajar di rumah.

## 6.6 Adakah latihan jawi yang diberi mudah ?

<b>RESPONDEN</b>	<b>JAWAPAN</b>
A	Ada senang, ada susah.
B	Susah sikit, saya tak pandai sangat.
C	Mudah je.
D	Senang...kalu tak tau, saya tanya kakak.
E	Susah juga la...
F	Senang sikit....kalau tak faham, saya tanya mak.

## 6.7 Adakah ustazah beri perhatian semasa mengajar awak ?

<b>RESPONDEN</b>	<b>JAWAPAN</b>
A	Ya, sebab saya suka main.
B	Ya..
C	Ya
D	Ya
E	Ya
F	Ya

## 6.8 Adakah ibu bapa beri bimbingan jawi di rumah ?

RESPONDEN	JAWAPAN
A	Ada sikit-sikit.
B	Tak..
C	Ibu je...ayah tak
D	Tak...mereka sibuk
E	Tak..
F	Ada tapi...kadang-kadang je... ibu banyak kerja

## 6.9 Adakah ibu bapa menyediakan buku latihan jawi ?

RESPONDEN	JAWAPAN
A	Tak..
B	Tak...nak simpan duit untuk beli basikal.
C	Ada satu je
D	Tak..
E	Tak...
F	Tak..nak kena pergi Seremban...jauh

#### **4.6 PERSEPSI RESPONDEN TERHADAP MATA PELAJARAN JAWI**

Dapatan hasil temubual awal mendapati sikap sebenar responden terhadap Pelajaran Jawi. Semua responden meminati dan berasa seronok belajar dan menulis jawi. Akan tetapi mereka kurang mahir membaca jawi dan kurang faham pengajaran guru. Ia terbukti dengan jawapan soalan temu bual keempat ; Adakah awak pandai membaca Jawi ? dan soalan kelima ; Adakah awak faham apa yang ustazah ajar ? Kebanyakan murid tidak tahu membaca jawi dan kurang faham belajar jawi mungkin disebabkan pengajaran guru yang kurang menarik atau membosankan. Responden dikenalpasti kurang telus dalam menjawab soalan temu bual kedua ; Adakah awak seronok belajar Jawi ? Semua murid menjawab seronok. Tetapi penyelidik mengandaikan sekiranya pdp menyeronokkan sudah tentu responden tidak menghadapi masalah dalam mengenal huruf jawi. Penyelidik dapat merasakan bahawa responden hanya mengambil hati dan rasa hormat kepada penyelidik dalam menjawab soalan tersebut.

Jawapan kepada persoalan latihan dan kerja sekolah yang diberi agak sukar dibuat sehingga perlukan bimbingan dari keluarga untuk menyelesaikannya juga membuktikan pdp guru agak kurang berjaya.

Faktor ibu bapa juga menyumbang kepada punca kelemahan penguasaan jawi responden. Menerusi soalan kelapan dan kesembilan, penyelidik membuat kesimpulan ibu bapa kurang memberi penekanan dan perhatian kepada anak-anak

khususnya dalam mata Pelajaran Jawi disebabkan sibuk dengan bebanan tugas yang dipikul dan kekangan kewangan untuk menyediakan buku latihan jawi di rumah.

**Rajah 4:** Bilangan item soalan temu bual berdasarkan punca kelemahan penguasaan jawi

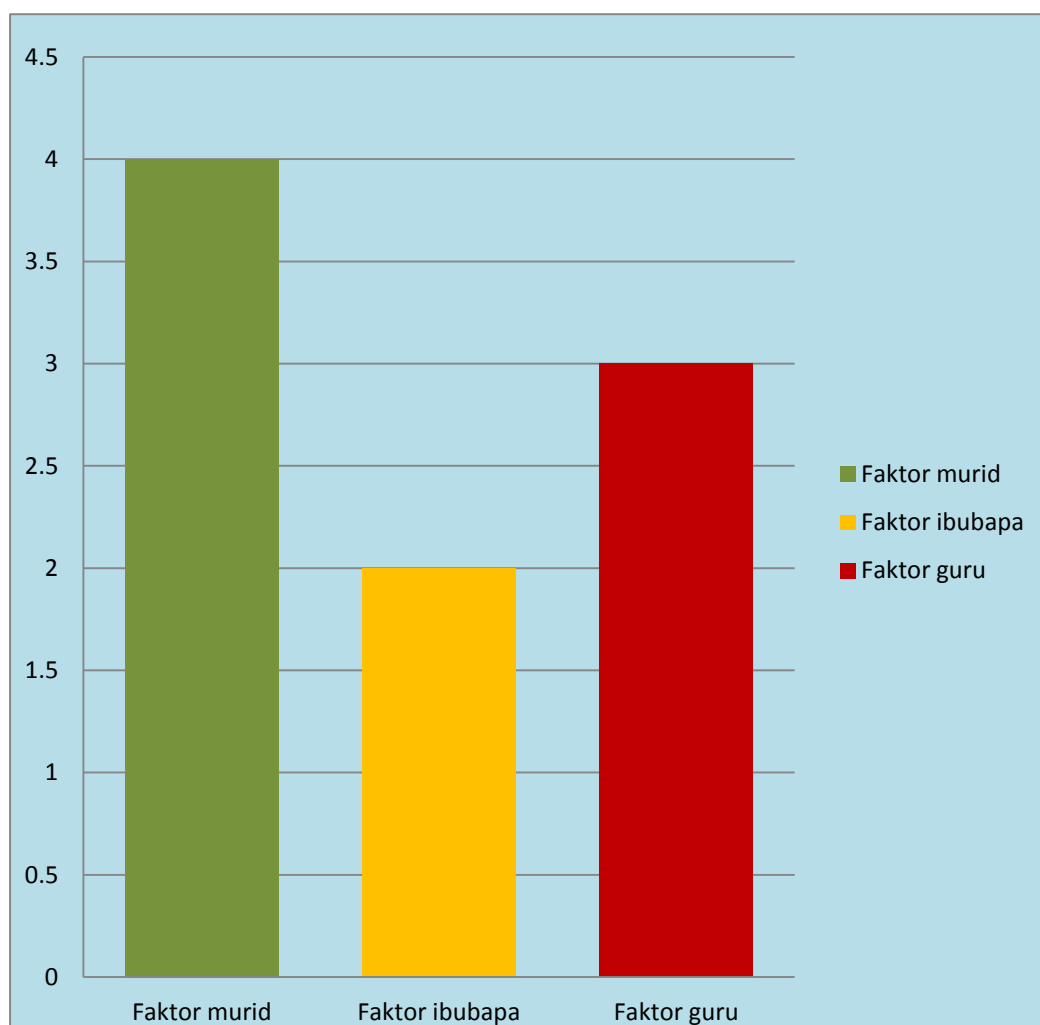

#### 4.7 PEMERHATIAN

Pemerhatian telah dibuat semasa kaedah nyanyian dan permainan karom dilaksanakan terhadap responden dalam pengajaran dan pembelajaran pada 4 Mei 2016. Ia dibuat bagi menilai sikap dan tingkah laku responden sepanjang kedua-dua kaedah tersebut dijalankan.

**JADUAL 7 : Koding pemerhatian**

Responden	Tingkah Laku Positif		Tingkah Laku Negatif	
	Minat	Penglibatan	Membuat Kerja lain	Masalah Disiplin
A	√	√	×	×
B	√	√	×	×
C	√	√	×	×
D	√	√	×	×
E	√	√	×	×
F	√	√	×	×

Dapatan pemerhatian jadual 7, menunjukkan sikap dan tingkah laku responden sepanjang pdp yang menggunakan kaedah nyanyian dan permainan karom. Mereka menunjukkan minat yang mendalam walaupun sudah belajar huruf-

huruf jawi sebelum ini. Penglibatan aktif ketika menyanyi dan bermain karom merupakan bukti perubahan tingkah laku yang memberangsangkan. Semua responden juga menunjukkan sikap yang positif seperti menyanyi bersama-sama dan menggalakkan murid lain untuk belajar. Tidak berlaku sebarang tingkah laku negatif yang menyebabkan keadaan kelas menjadi harmoni dan terkawal sepanjang pdp.

#### **4.8 UJIAN POS**

Ujian Pos pula telah dijalankan kepada semua responden pada 10 Mei 2016, setelah kaedah nyanyian dan permainan karom dilakukan. Ia dilaksanakan bagi mengesan sejauh mana keberkesanan kedua-dua kaedah yang dibuat dalam mengenal huruf jawi khususnya jim, ca, ha dan kha. Item soalan masih sama dengan Ujian Pra hanya kedudukan huruf-huruf tertentu diubah sedikit bagi menentukan responden benar-benar faham dan mengenali huruf jim, ca, ha dan kha. Bentuk soalan terhadap keempat-empat huruf itu sahaja memandangkan kajian yang dibuat hanya berfokuskan huruf-huruf tersebut. Oleh itu kepelbagaian soalan tidak dapat dibuat. Walau bagaimana pun ia sudah memadai memandangkan responden baru berada di tahun satu dan belum banyak huruf jawi yang telah dipelajarinya.

**JADUAL 8 :** Markah murid mengikut item soalan Ujian Pos

Bil.	Responden	Item Soalan			Jumlah markah	
		Menamakan huruf (4m)	Membunyikan huruf (4m)	Mengenal huruf (5m)	(13)	%
1	A	4	4	3	11	85
2	B	2	4	5	11	85
3	C	4	4	5	13	100
4	D	2	2	5	9	69
5	E	2	2	5	9	69
6	F	4	4	4	12	92

#### 4.9 KESAN PELAKSANAAN KAEDAH NYANYIAN DAN PERMAINAN KAROM

Soalan Kajian 3: Sejauh manakah keberkesanan teknik nyanyian dan permainan karom dapat mengatasi masalah kekeliruan dalam mengenal huruf jim, cha, ha dan kha ?

**JADUAL 9 :** Perbandingan markah Ujian Pra dan Ujian Pos

RESPONDEN	Ujian Pra		Ujian Pos		Peratus Peningkatan %
	Markah	Peratus %	Markah %	Peratus %	
A	8	62	11	85	23
B	7	54	11	85	31
C	11	85	13	100	15
D	3	23	9	69	46
E	3	23	8	62	39
F	6	46	11	92	46

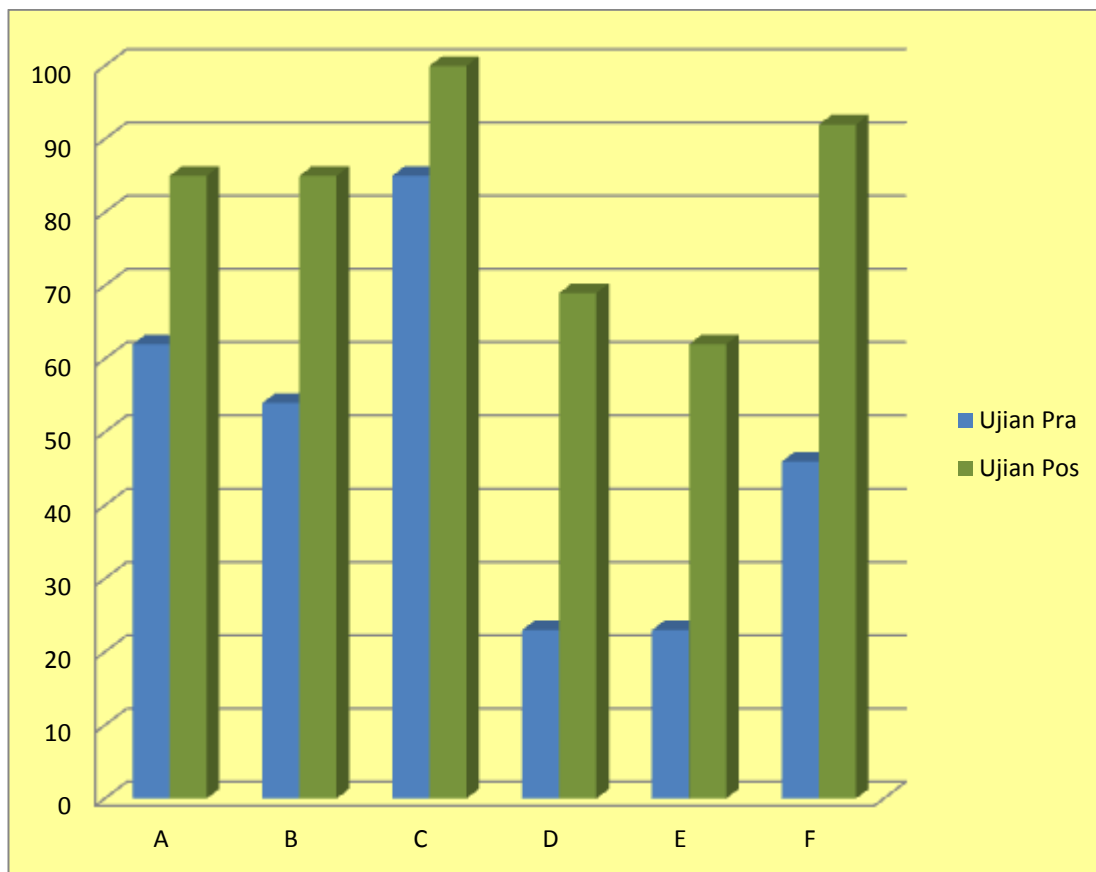
**RAJAH 5:** Perbandingan markah Ujian Pra dan Ujian Pos

Rajah 5 menunjukkan perbandingan markah Ujian Pra dan Ujian Pos responden. Dalam Ujian Pra, responden C mendapat markah yang tertinggi iaitu sebanyak 87% manakala responden D dan E masing-masing mendapat markah paling rendah iaitu 25%. Dalam Ujian Pos pula responden C masih lagi mengekalkan markah yang tertinggi sebanyak 100% dan markah paling rendah ialah 62% yang diperolehi responden E. Semua responden berjaya meningkatkan markah mereka dalam Ujian Pos.

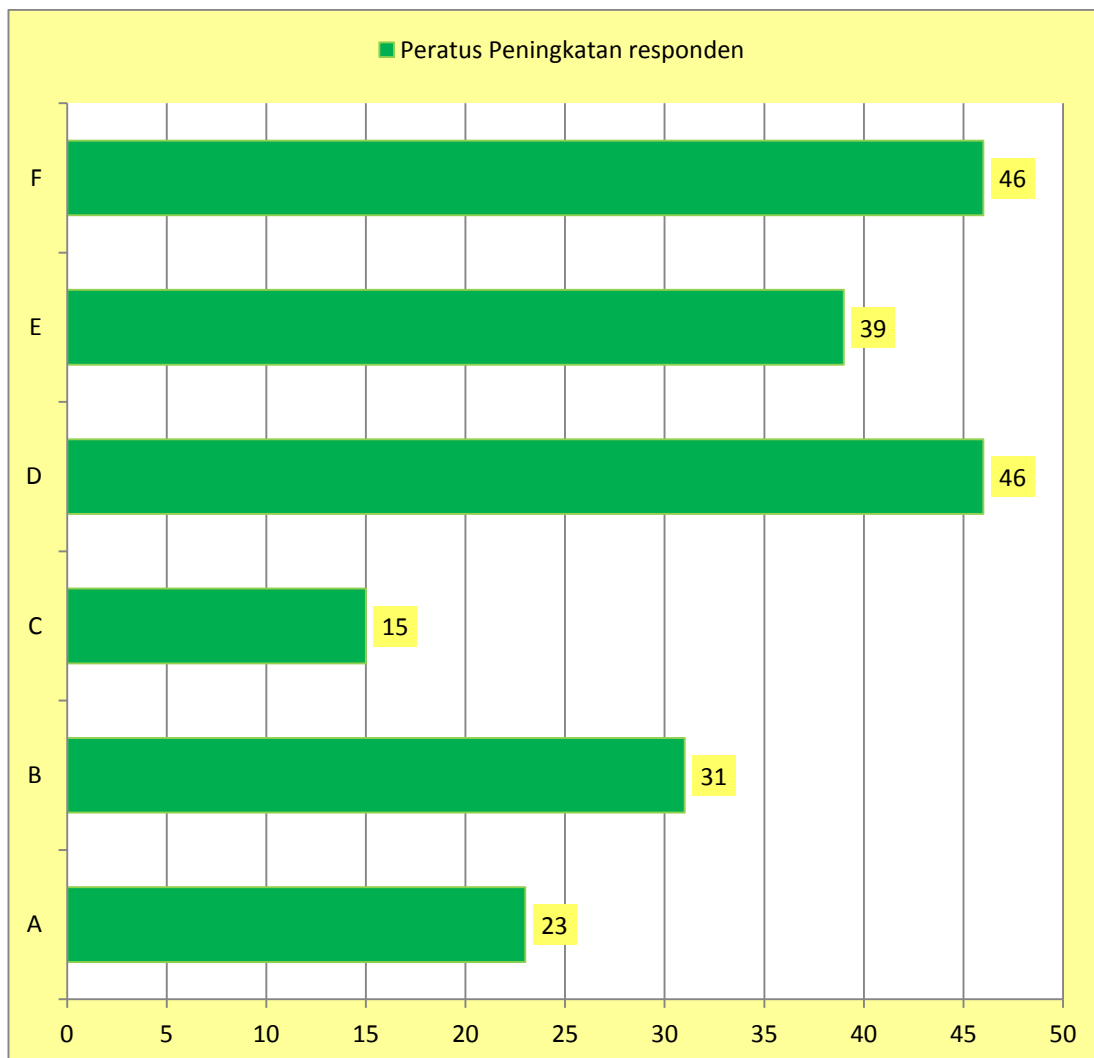
**RAJAH 6 : Peratus peningkatan responden**

Rajah 6 menunjukkan peningkatan yang ketara penguasaan huruf-huruf jim, ca, ha dan kha setelah kaedah nyanyian dan permainan karom dijalankan terhadap responden. Responden D dan F menunjukkan peningkatan peratus yang tertinggi iaitu sebanyak 46% diikuti dengan responden E sebanyak 39%, responden B 31%

dan responden A 23%. Responden C pula menunjukkan peningkatan yang paling rendah iaitu 15% akan tetapi mendapat markah tertinggi dalam Ujian Pos iaitu 100%. Ini adalah kerana markahnya dalam Ujian Pra agak tinggi iaitu 85%.

#### **4.10 TEMU BUAL SELEPAS KAEDAH NYANYIAN DAN PERMAINAN KAROM.**

Penyelidik juga telah menjalankan temu bual kali kedua terhadap keenam-enam responden pada 16 Mei 2016 untuk mengukuhkan lagi keyakinan terhadap keberkesanan teknik nyanyian. Manakala permainan karom yang dilaksanakan dalam aktiviti pengukuhan pada hari yang sama bagi memantapkan kefahaman responden terhadap huruf-huruf jawi yang dipelajari. Ia juga menguatkan lagi jawapan soalan kajian yang ketiga.

Soalan Kajian 3: Sejauh manakah keberkesanan teknik nyanyian dan permainan karom dapat mengatasi masalah kekeliruan dalam mengenal huruf jim, cha, ha dan kha ?

**JADUAL 10** : Soalan temubual selepas kaedah nyanyian dan karom dijalankan

10.1 Adakah awak seronok selepas mengikuti pelajaran hari ini ?

RESPONDEN	JAWAPAN
A	Ya, best...
B	Ya, saya pun suka
C	Ya, seronok...
D	Seronok...
E	Ya
F	Seronok...

10.2 Adakah awak suka menyanyi sambil belajar ?

RESPONDEN	JAWAPAN
A	Suka...
B	Ya, saya pun suka
C	Sudah tentu...
D	Suka sangat...
E	Suka la
F	Suka...esok nak nyanyi lagi

## 10.3 Adakah awak suka bermain karom huruf jawi ?

<b>RESPONDEN</b>	<b>JAWAPAN</b>
A	Suka...
B	Tentu la suka
C	Suka...saya selalu main karom...tapi takde huruf jawi
D	Suka ...bila lagi kita boleh main ustazah ?
E	Suka...
F	Suka...hari-hari nak main

## 10.4 Adakah awak rasa mudah untuk membezakan huruf jim,ca, ha dan kha ?

<b>RESPONDEN</b>	<b>JAWAPAN</b>
A	Ya la senang je...
B	Senang rupanya
C	Ya...mudah
D	Ya
E	Memang mudah rupanya
F	Ya mudah la ustazah

10.5 Adakah awak rasa lebih bersemangat untuk belajar jawi ?

<b>RESPONDEN</b>	<b>JAWAPAN</b>
A	Ya...esok ada kelas agama lagi kan ?
B	Ya esok nak belajar jawi lagi
C	Belajar jawi senang je...
D	Ya ustazah
E	Memang semangat
F	Ya saya dah ingat huruf-huruf yang ustazah ajar

10.6 Adakah awak suka sekiranya ustazah ajar tajuk lain sambil menyanyi ?

<b>RESPONDEN</b>	<b>JAWAPAN</b>
A	Tentu la suka
B	Suka....
C	Sangat suka...
D	Suka sangat...
E	Sudah tentu suka
F	Suka la...

10.7 Adakah awak hendak beli buku latihan tambahan jawi ?

<b>RESPONDEN</b>	<b>JAWAPAN</b>
A	Nak... tapi takut mama tak nak belikan
B	Aritu ibu cakap takde duit nak beli buku
C	Nak...nak beli di Seremban
D	Nak...tapi ibu kata takde duit
E	Nak.. tapi duit yang ada nak guna untuk beli basikal
F	Nak...balik nanti nak cakap dengan mama...

10.8 Adakah awak akan ajar nyanyian lagu jawi kepada rakan-rakan lain ?

<b>RESPONDEN</b>	<b>JAWAPAN</b>
A	Nak...tapi malu la
B	Boleh juga...
C	Boleh...nak ajar adik dulu
D	Boleh....boleh
E	Nak...
F	Malu la ustazah

Jadual 10 menunjukkan semua responden begitu teruja dan seronok dengan kedua-dua kaedah yang dilaksanakan oleh guru dalam menyelesaikan masalah kekeliruan dalam mengenal huruf jim, ca, ha dan kha. Walau bagaimanapun responden tidak begitu gembira kerana kekangan masalah kewangan ibu bapa yang menyebabkan buku latihan tambahan jawi tidak dapat dimiliki.

#### **4.11 KESIMPULAN**

Analisis data adalah satu kaedah untuk mengawal dan mempersembahkan data prosedur statistik. Terdapat banyak teknik dalam analisis data yang boleh kita gunakan mengikut kesesuaian sesuatu persekitaran data. Ahli psikologi dan ahli sains merujuk fakta atau maklumat yang berbentuk nombor atau angka sebagai data. Menurut Dunn (2001) pula, statistik adalah alat yang digunakan untuk membantu dan memperbaiki inferensi atau membuat kesimpulan. Ia adalah panduan yang membantu kita memahami peristiwa atau perkara di dunia ini dengan metod tertentu. Seterusnya perbincangan dan rumusan keseluruhan kajian perlu dibuat secara terperinci dalam bab 5. Cadangan-cadangan penambahbaikan juga perlu disertakan bag melengkapkan proses penyelidikan yang sempurna.

## **BAB 5**

### **PERBINCANGAN, RUMUSAN DAN CADANGAN**

#### **5.1 PENGENALAN**

Bab ini membincangkan tentang ringkasan kajian, perbincangan dapatan kajian, cadangan kajian dan kajian lanjutan. Ringkasan kajian menerangkan secara ringkas keseluruhan kajian dan cara kajian dijalankan. Seterusnya dapatan kajian menerangkan secara terperinci berserta implikasi hasil kajian. Beberapa cadangan juga telah dikemukakan bagi tujuan penambahbaikan kajian pada masa akan datang.

#### **5.2 PERBINCANGAN**

Dapatan kajian telah dibincangkan secara terperinci dalam bab empat. Setiap persoalan kajian juga telah terjawab melalui dapatan kajian hasil dari temu bual, ujian pra, ujian pos dan pemerhatian. Berdasarkan semua instrumen yang dibuat, sikap responden terhadap mata Pelajaran Jawi dapat dikesan. Responden amat meminati mata pelajaran tersebut akan tetapi keputusan pencapaian mereka dalam

Ujian Pra amat kurang memuaskan dan tidak menunjukkan kejayaan yang sepatutnya. Ini memberi gambaran ada faktor lain yang menjadi penyebab kepada kelemahan pencapaian penguasaan jawi mereka.

Berdasarkan kajian, beberapa faktor penyebab kepada kelemahan dalam menguasai mata Pelajaran Jawi dapat dirungkai :

i. Guru

Pengajaran dan pembelajaran guru yang kurang menarik merupakan penyebab utama kelemahan penguasaan mata Pelajaran Jawi di kalangan murid-murid terutamanya di sekolah rendah. Guru-guru kurang mempelbagaikan kaedah, teknik dan strategi dalam pdp mereka yang menyebabkan murid-murid kurang memberi tumpuan semasa belajar.

ii. Ibu bapa

Ibu bapa kurang memberi penekanan terhadap kepentingan mata Pelajaran Jawi anak-anak. Mereka lebih mementingkan kerjaya dan terlalu bergantung kepada sekolah dalam hal pendidikan jawi anak-anak. Walau bagaimanapun fenomena ini mungkin hanya berlaku di kalangan ibu bapa muslim yang menghantar anak ke sekolah jenis kebangsaan sahaja kerana hampir semua anak-anak yang belajar di sekolah kebangsaan akan menambah pendidikan agama mereka khususnya

mata Pelajaran Jawi di sekolah agama petang atau Kelas Agama Fardu Ain (KAFA).

iii. Jumlah masa Pelajaran Jawi yang tidak mencukupi.

Peruntukan masa pdp yang diberi terhadap Pelajaran Jawi untuk murid-murid yang bersekolah di sekolah jenis kebangsaan hanya 30 minit dalam seminggu. Ia sudah tentu menyukarkan guru untuk menghabiskan sukatan pelajaran.

Murid-murid tidak sepatutnya dipersalahkan sekiranya mereka kurang menguasai Pelajaran Jawi kerana pada masa kini pelbagai kaedah dan teknik pdp boleh dibuat sesuai dengan pdp abad ke-21 yang menekankan kepada pengajaran berpusatkan pelajar. Ia juga turut menekankan empat ciri yang dikenali sebagai 4C iaitu “creativity”, “critical thinking”, “communication” dan “collaboration”. Murid-murid sekolah rendah ini umpama kain putih maka gurulah yang mencorakkan mereka dengan pendidikan yang sempurna.

### 5.3 RUMUSAN DAPATAN KAJIAN

Kajian ini dijalankan untuk menyelesaikan masalah kekeliruan dalam mengenal huruf-huruf jawi yang sama bentuk tetapi berbeza dari segi bilangan titik kedudukannya khususnya huruf jim, ca, ha dan kha.

Ternyata kedu-dua kaedah yang digunakan oleh penyelidik terhadap responden berjaya menyelesaikan masalah kekeliruan dan mampu meningkatkan kefahaman dalam mengenal huruf-huruf jawi yang tertentu. Ia juga menjadi bukti para pengkaji dan teori-teori yang mengatakan teknik nyanyian dan permainan merupakan kaedah terbaik dalam sistem pendidikan kanak-kanak terutamanya peringkat sekolah rendah kerana dapat meningkatkan perkembangan mental dan fizikal murid-murid sebagaimana yang telah dinyatakan dalam Bab 2.

Seterusnya kajian menunjukkan terdapat hubungan yang signifikan antara kaedah yang dilakukan dengan pencapaian keputusan responden dalam ujian pos. Ini menjadi bukti bahawa kaedah tersebut berjaya mengatasi masalah yang berlaku dalam pdp jawi.

Keberkesanan kaedah kajian pula dapat dilihat melalui pemerhatian yang dilakukan oleh responden dari segi sikap dan tingkah laku murid yang aktif dan memberi tumpuan sepenuhnya sepanjang pdp berlangsung. Rekod catatan pengkaji menunjukkan tidak berlaku sebarang salah laku dan masalah disiplin responden.

#### 5.4 IMPLIKASI DAPATAN KAJIAN

Penggunaan kaedah nyanyian dan permainan merupakan method yang terbaik dalam pdp terutama terhadap kanak-kanak. Oleh itu guru perlu kreatif dan inovatif dalam mencipta lirik serta mereka permainan yang sesuai dalam pdp yang dijalankan.

Sepanjang kajian dilaksanakan banyak pengalaman telah dilalui terutamanya semasa pdp. Antara perubahan besar yang dapat dilihat ialah :

i. Perubahan sikap murid

Perubahan sikap murid dapat dilihat kerana sebelum ini adalah agak sukar untuk menarik perhatian murid ketika pdp. Teknik nyanyian dan permainan menyebabkan murid begitu teruja dan tertunggu-tunggu langkah dan pengajaran seterusnya. Mereka memberi tumpuan yang sepenuhnya semasa pdp. Murid yang dulunya pasif kini menjadi aktif menyanyi dan seronok bermain karom jawi.

ii. Perubahan sikap ibu bapa

Terdapat ibu bapa yang menyatakan hasrat untuk menghantar anaknya ke kelas tambahan jawi. Mereka turut mencadangkan agar penyelidik sanggup mengadakan kelas tambahan Pendidikan Islam khususnya jawi dan al-Quran.

## **5.5 CADANGAN KAJIAN LANJUTAN**

Kajian mengenai kaedah nyanyian dan permainan ini telah dilaksanakan terhadap responden di penempatan luar bandar. Kajian seperti ini juga perlu dijalankan terhadap responden yang belajar di sekolah jenis kebangsaan juga tetapi kawasan persekolahan mereka adalah di bandar dan kawasan pedalaman seperti di Sabah dan Sarawak. Ia bertujuan untuk mengetahui punca kelemahan penguasaan jawi di penempatan tersebut dan adakah terdapat perbezaan yang signifikan antara penempatan sekolah di bandar, luar bandar dan kawasan pedalaman.

Kajian seperti ini juga seharusnya dibuat terhadap murid-murid tadika atau pra sekolah. Ini adalah kerana kanak-kanak telah mula mempelajari jawi sejak mereka berada di kelas tersebut. Sekiranya kanak-kanak ini dapat menguasai jawi di peringkat awal dengan baik, sudah tentu tidak menghadapi masalah pembelajaran jawi di sekolah rendah yang hanya memperuntukan waktu pdp jawi hanya 30 minit dalam seminggu.

## **5.6 CADANGAN MEMPERBAIKI PDP GURU**

Guru merupakan peneraju utama kejayaan sesuatu pembelajaran dan pengajaran. Oleh itu perlu diperkenalkan dengan teknik-teknik pengajaran yang berkesan dan terkini yang dapat menarik minat murid-murid. Dengan ini murid akan berasa

seronok dan aktif sesuai dengan pdp abad ke-21 yang menekankan pengajaran berpusatkan murid.

Oleh itu kaedah nyanyian dan permainan perlu diteruskan dan dimantapkan lagi bukan sahaja kepada murid-murid tahap satu malah boleh diaplikasikan terhadap murid tahap dua. Ia juga bukan sahaja tertumpu dalam mata Pelajaran Jawi malah dalam sebarang mata pelajaran lain.

Seseorang guru juga perlu meningkatkan kualiti profesion keguruannya kerana ia merupakan aset yang penting kepada sesebuah Negara dan menjadi inspirasi ke arah melahirkan pelajar yang cemerlang. Di samping itu guru perlu ikhlas dalam menjalankan tugas yang mulia sebagai seorang murabbi, mudarris, mualim, muaddib dan mursyid.

## **5.7 PENUTUP**

Secara keseluruhannya hasil kajian menunjukkan bahawa guru perlu sentiasa membuat refleksi terhadap amalan pengajaran dan pembelajaran yang dilaksanakan. Sebagai seorang pendidik, seseorang guru mestilah sentiasa kreatif dan inovatif dalam mempelbagaikan kaedah, strategi dan teknik pdp yang terkini sebagaimana Pengajaran Abad ke-21. Kaedah yang dilakukan perlu menjurus ke arah penjanaan idea murid, memberi keyakinan kepada murid agar mengaplikasikan apa yang telah dipelajari serta memupuk semangat persaingan yang sihat untuk terus maju dan

berjaya dalam pelajaran. Berdasarkan dapatan kajian ini, dapat diambil kesimpulan bahawa kaedah nyanyian dan permainan sememangnya amat memberi kesan yang positif sekiranya diamalkan dalam pdp. Ia terbukti apabila murid begitu aktif dan seronok ketika pdp berlangsung. Kedua-dua kaedah tersebut bukan sahaja boleh dilakukan terhadap murid tahun satu malah semua peringkat umur persekolahan. Diharapkan kajian ini dapat dimanfaatkan oleh penyelidik-penyelidik yang lain demi membantu meningkatkan prestasi anak-anak didik.

## RUJUKAN

- Ahmad Mohd Salleh. 1997. *Pendidikan Islam: Falsafah, Pedagogi dan Metodologi*. Shah Alam: Fajar Bakti Sdn. Bhd.
- Bhasah Abu Bakar. 2007. *Kaedah Analisis data Penyelidikan Ilmiah*. Kuala Lumpur: Utusan Publication & Distributer Sdn Bhd.
- Chua Bee Seok etl. 2015. Prinsip dan analisis Data dalam Sains Tingkah Laku. Universiti Malaysia Sabah.
- Kamus Dewan Edisi ke-4. 2010. Kuala Lumpur: Dewan Bahasa dan Pustaka.
- Kementerian Pelajaran Malaysia. 2005. *Modul Pengajaran Pendidikan Islam*. Kuala Lumpur: Dewan Bahasa dan Pustaka.
- Kang Kyoung Seouk. 1990. *Perkembangan Tulisan Jawi Dalam Masyarakat Melayu*. Kuala Lumpur: Dewan Bahasa dan Pustaka.
- Mahizer Hamzah. n.d. *Kaedah Penyelidikan Dalam Pendidikan Sekolah Rendah*: Universiti Pendidikan Sultan Idris.
- Mohd Azam Mahad. 2009. *Kaedah Penyelidikan Pendidikan*, Kuala Lumpur: Dewan Bahasa dan Pustaka.
- Mohd Azhan Abdul Halim, 2006. *Kajian Tindakan Kepada Modul Senang Jawi*. Kajian Tindakan Jabatan Pelajaran Perak.
- Mok Soon Sang. 2000. *Pendidikan di Malaysia*. Kuala Lumpur: Kumpulan Budiman Sdn. Bhd.
- Mok Soon Sang .2010. *Murid Alam Belajar*. Kuala Lumpur: Multimedia Sdn. Bhd.
- Nik Rusila bt Yaakob. 2001. *Penguasaan Jawi dan Hubungannya Dengan Minat Dan Pencapaiannya Dalam Pendidikan Islam*. Kertas Kerja Dalam Jurnal Pendidik Dan Pendidikan. Kementerian Pelajaran Malaysia.
- Noraini Idris. 2013. *Penyelidikan Dalam Pendidikan*. Shah Alam: Mc Graw Hill Education.
- Rashidi Azizan dan Abdul Razak Habib. 1995. *Pengajaran Dalam Bilik Darjah : Kaedah dan strategi*. Masa Enterprise : Kajang.
- USIM Handbook On Academic Writing. 2014: USIM

## LAMPIRAN

Lampiran A

## SOALAN TEMU BUAL PERTAMA

Nama : \_\_\_\_\_ Tahun: \_\_\_\_\_

BIL	SOALAN
1.	Adakah awak berminat untuk belajar jawi ?
2.	Adakah awak seronok belajar Jawi ?
3.	Adakah awak suka menulis Jawi ?
4.	Adakah awak pandai membaca Jawi ?
5.	Adakah awak faham apa yang ustazah ajar ?
6.	Adakah latihan Jawi yang diberi mudah ?
7.	Adakah ustazah beri perhatian semasa mengajar awak ?
8.	Adakah ibu bapa beri bimbingan jawi di rumah ?
9.	Adakah ibu bapa menyediakan buku latihan jawi ?

Lampiran B

## Ujian Pra

Nama : \_\_\_\_\_

Suaikan nama huruf di bawah :

jim

ج

kho

خ

ha

ح

ca

ج

Tulis huruf awal perkataan di bawah :

					<input type="checkbox"/>
<input type="checkbox"/>					<input type="checkbox"/>
<input type="checkbox"/>					<input type="checkbox"/>
<input type="checkbox"/>					<input type="checkbox"/>
<input type="checkbox"/>					<input type="checkbox"/>
<input type="checkbox"/>					<input type="checkbox"/>

Suaikan huruf pertama dengan gambar :

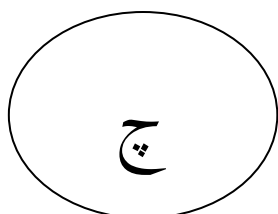

Contoh

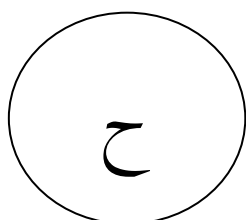
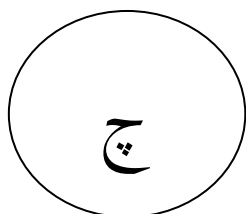
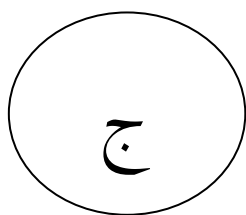
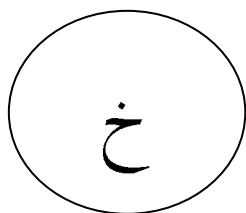

## Lampiran C

## Seni kata lagu 'Jim Ca Ha Kho' □

Mari kawan-kawan kita mengenal  
 Huruf sama bentuk titik berbeza  
 Jim Ca Ha Kho itulah hurufnya  
 Ingat sama-sama selamanya □

JIM 1 titik di perutnya

CA 3 titik juga di perutnya

HA pula tiada titiknya

KHO 1 titik atas kepala

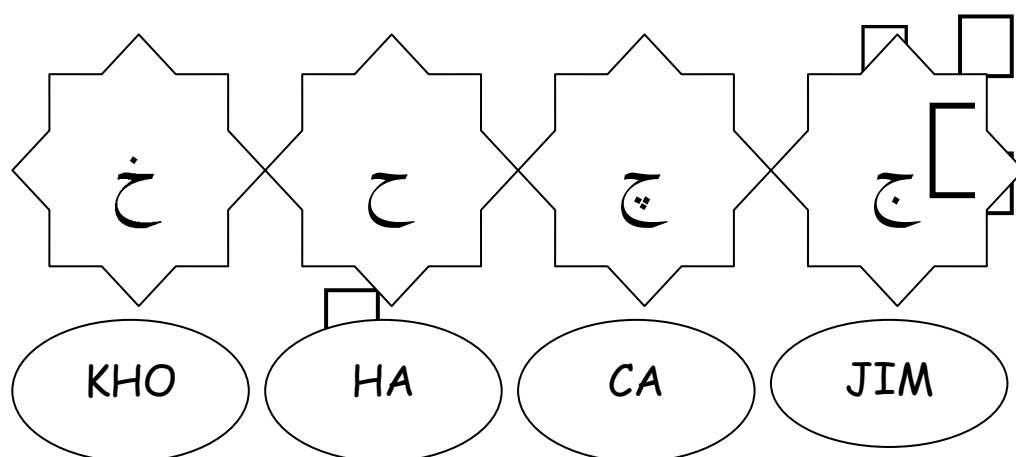



Lampiran E

TEMU BUAL SELEPAS KAEDAH NYANYIAN DAN PERMAINAN KAROM

Nama : \_\_\_\_\_

Tahun : \_\_\_\_\_

BIL	SOALAN
1.	Adakah awak seronok selepas mengikuti pelajaran hari ini ?
2.	Adakah awak suka menyanyi sambil belajar ?
3.	Adakah awak suka bermain karom huruf ?
4.	Adakah awak rasa mudah untuk membezakan huruf jim,ca, ha dan kha?
5.	Adakah awak rasa lebih bersemangat untuk belajar jawi ?
6.	Adakah awak suka sekiranya ustazah ajar tajuk lain sambil menyanyi?
7.	Adakah awak hendak beli buku latihan tambahan ?
8.	Adakah awak akan ajar nyanyian lagu jawi kepada rakan-rakan lain ?

## Lampiran F

**BORANG PEMERHATIAN**

Nama: \_\_\_\_\_

Tarikh: \_\_\_\_\_

NO.	TINGKAH LAKU MURID	Catatan Guru
1	<b>MINAT</b> <ul style="list-style-type: none"> <li>i. Memberikan sepenuh tumpuan semasa proses pdp.</li> <li>ii. Seronok belajar menggunakan kaedah nyanyian.</li> <li>iii. Seronok bermain karom.</li> </ul>	
2	<b>PENGLIBATAN</b> <ul style="list-style-type: none"> <li>i. Menyanyi bersama-sama.</li> <li>ii. Menggalakkan rakan lain untuk belajar.</li> </ul>	
3	<b>TINGKAH LAKU PASIF</b> <ul style="list-style-type: none"> <li>i. Membuat kerja lain yang tiada kaitan dengan pelajaran.</li> <li>ii. Berangan-angan atau termenung semasa pdp.</li> </ul>	
4	<b>MASALAH DISIPLIN</b> <ul style="list-style-type: none"> <li>i. Mengganggu murid lain semasa proses pdp berlangsung.</li> <li>ii. Bercakap semasa pdp</li> </ul>	

Sumber: diadaptasi daripada kajian tindakan Nur Farhanah Mohd Amin (2011)